

## FORMULARIO DE ESPECIFICACIONES

PÁGINA 1

### PERFIL DE LA COMPAÑÍA

NOMBRE DE LA EMPRESA

DIRECCIÓN

CIUDAD

ESTADO/ PROVINCIA

CÓDIGO POSTAL

PERSONA DE CONTACTO

TELÉFONO

FAX

EMAIL

### INFORMACIÓN DEL PRODUCTO

NOMBRE DEL MATERIAL O PRODUCTO

CAPACIDAD

FT<sup>3</sup>/HR.

DENSIDAD A GRANEL

LBS/FT<sup>3</sup>

TEMPERATURA

°F (MAX)

TAMAÑO PROMEDIO/PARTÍCULAS

MALLA

TAMAÑO/PARTÍCULAS - PASO 100%

MALLA

NIVEL DE HUMEDAD

%

### MATERIAL DE CONSTRUCCIÓN DEL EQUIPO

ACERO DE CARBÓN CON TERMINADO EN EPOXY (ESTÁNDAR)

PIEZAS DE CONTACTO - ACERO INOXIDABLE 304

CONSTRUCCIÓN SANITARIA (USO ALIMENTARIO)

OTRO (ESPECIFICAR):

### CARACTERÍSTICAS DE PRODUCTO

CARACTERÍSTICAS DE FLUJO:  FLUJO LIBRE  PEGAJOSO

ABRASIVIDAD:  NINGUNA  BAJA  MEDIA  ALTA

CORROSIVO:  SI  NO

### ESPECIFICACIONES ELECTRICAS

COBIERTA DEL MOTOR:  TEFC  A PRUEBA DE EXPLOSIONES

CLASE

DIV.

GRP.

VOLTAJE DEL MOTOR:

460 V, 3-Phase, 60 Hz.

575 V, 3-Phase, 60 Hz.

OTRO (ESPECIFICAR):

### HORAS/DÍAS DE OPERACIÓN REQUERIDOS

HORAS  
HORAS POR DÍA

HORAS

DÍAS  
DÍAS POR SEMANA

DÍAS

**NOTA:** Saber cuántas **horas** y **días** el sistema debe operar nos ayudará a determinar los materiales de construcción más adecuado para los discos y otros componentes.

COMENTARIOS ADICIONALES (Ej. Número de entradas y salidas del producto, preguntas, etc.)

EMPRESA: \_\_\_\_\_

FECHA: \_\_\_\_\_

POR FAVOR SELECCIONE UNA DE LAS SIGUIENTES CONFIGURACIONES O DISEÑE UNO:

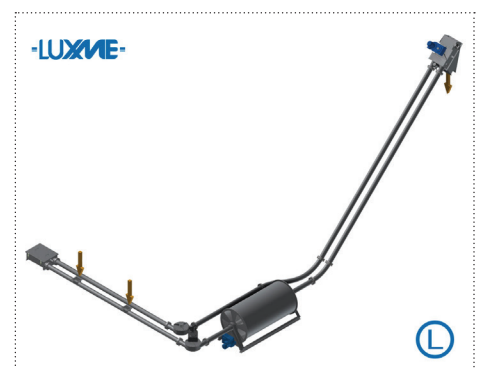
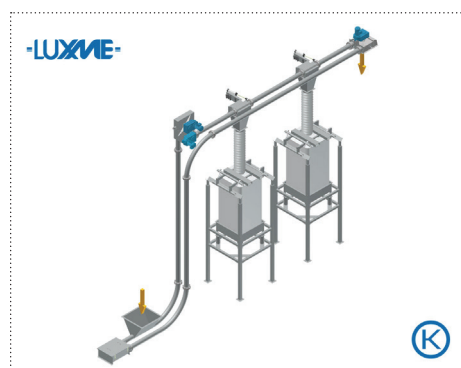
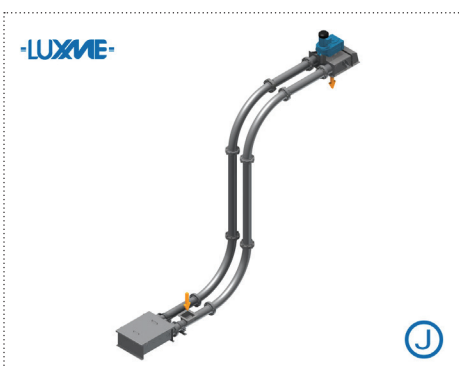
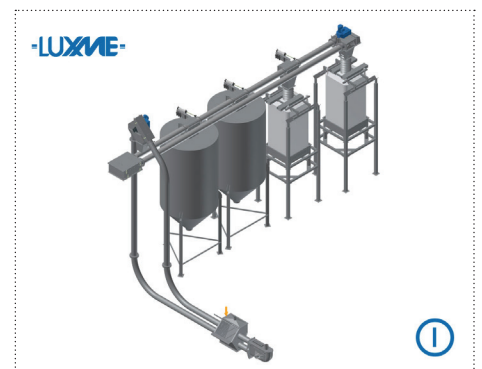
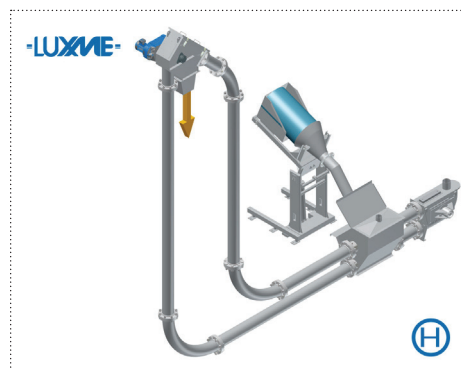
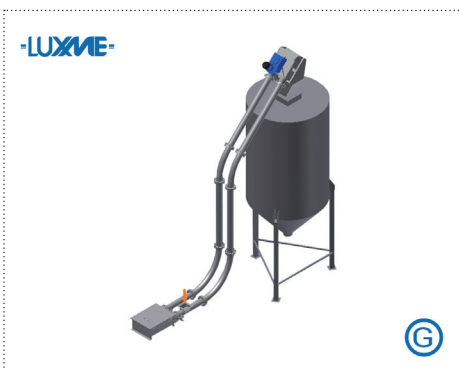
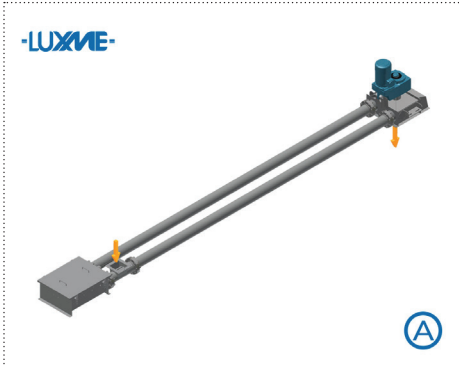

EMPRESA: \_\_\_\_\_

FECHA: \_\_\_\_\_

POR FAVOR SELECCIONE UNA DE LAS SIGUIENTES CONFIGURACIONES O DISEÑE UNO:

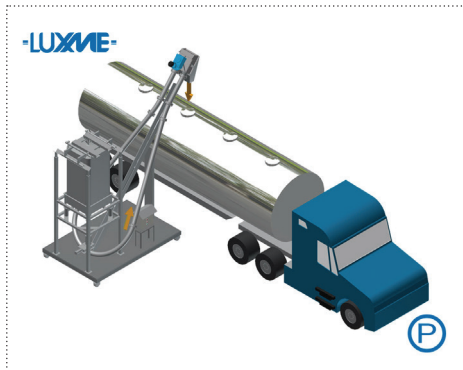
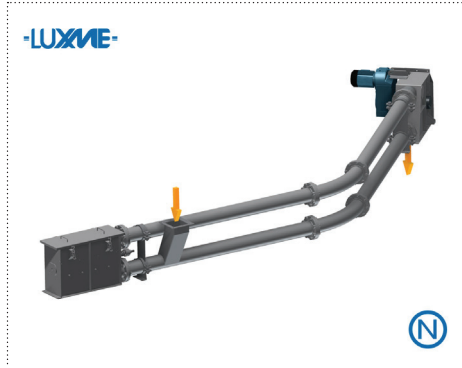

## OTRO

(Por favor, dibuje /  
diseñe uno abajo)

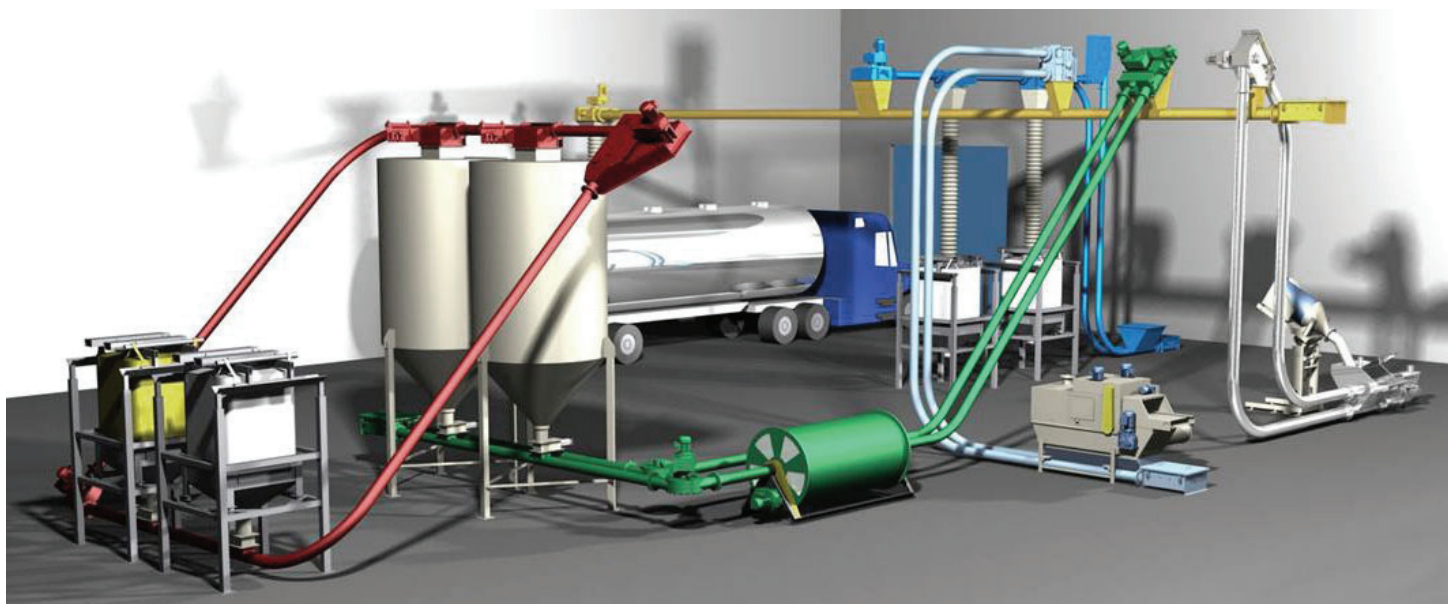

EMPRESA: \_\_\_\_\_

FECHA: \_\_\_\_\_

POR FAVOR SELECCIONE UNA DE LOS SIGUIENTES ARREGLOS O DISEÑE UNO:

